

L (1 : 2)

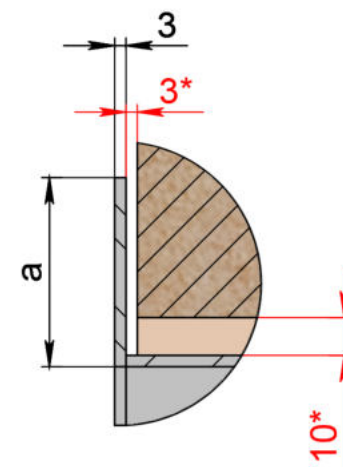

G-G

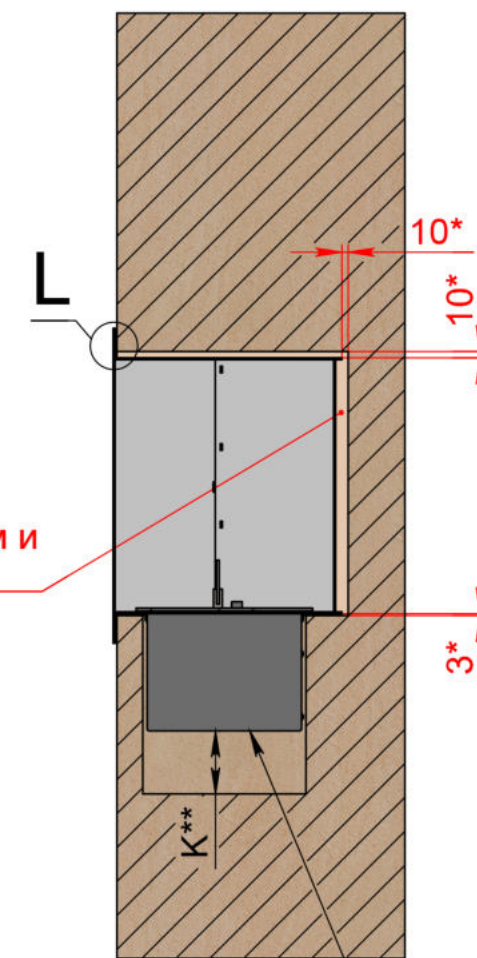

Зазоры между камином и стеной обязательны

K (1 : 2)

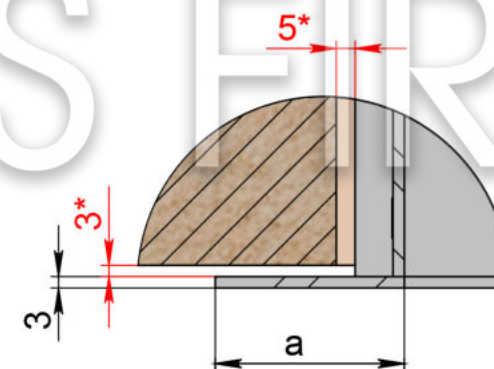

*** Механический или автоматический биокамин

F-F

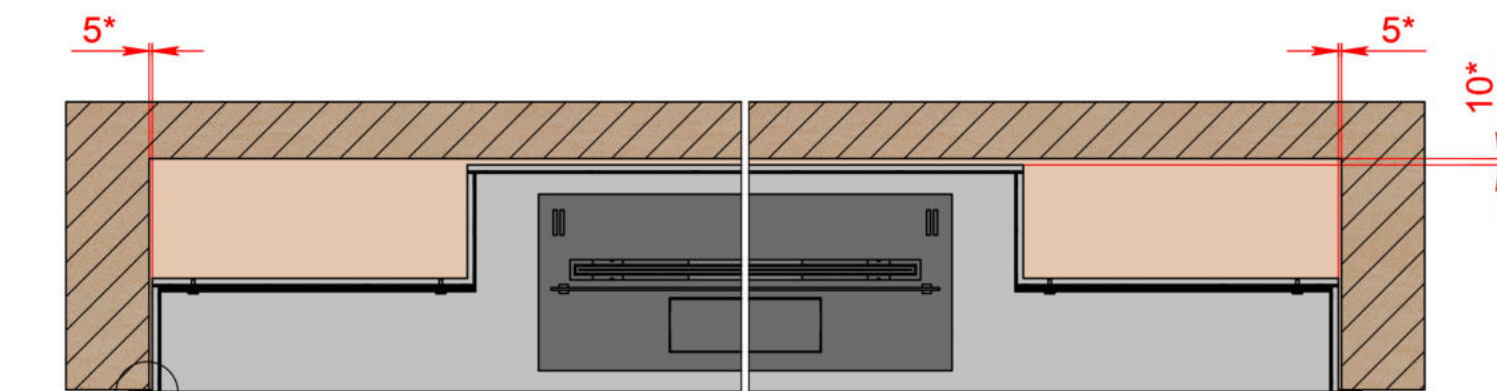

L - длина очага
h - высота очага
a - ширина рамки

* зазор между лицевой рамкой камина и стеной - обязателен.

K** - для автоматического биокамина - min 100 мм, для механического биокамина - min 50 мм.

***Для автоматического биокамина - электрическое подключение - Евро розетка Min. 3x1,5 mm², 230 V, 50 Hz, PE ⊕

Важно! Монтажная схема разработана для конструкции выполненных из гипсокартона, пеноблока, кирпича и бетона.

Инв. № подл.	Подп. и дата
Взам. инв. №	Инв. № дубл.
Подп. и дата	Подп. и дата

Арт.012 R (с рамкой)					Лист
Изм.	Лист	№ докум.	Подп.	Дата	1

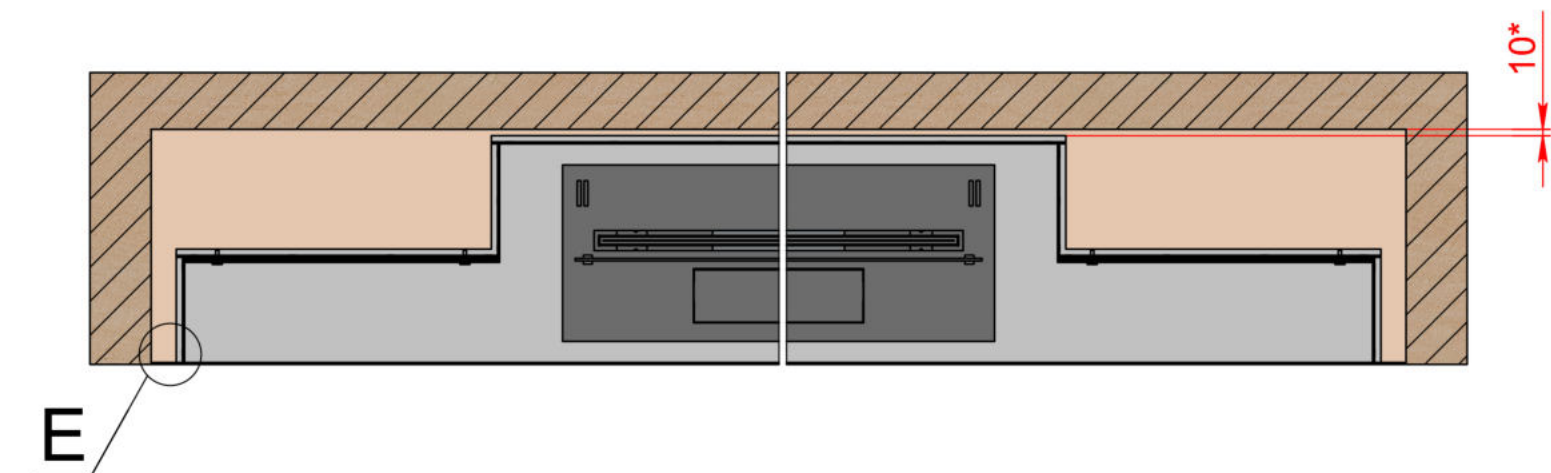
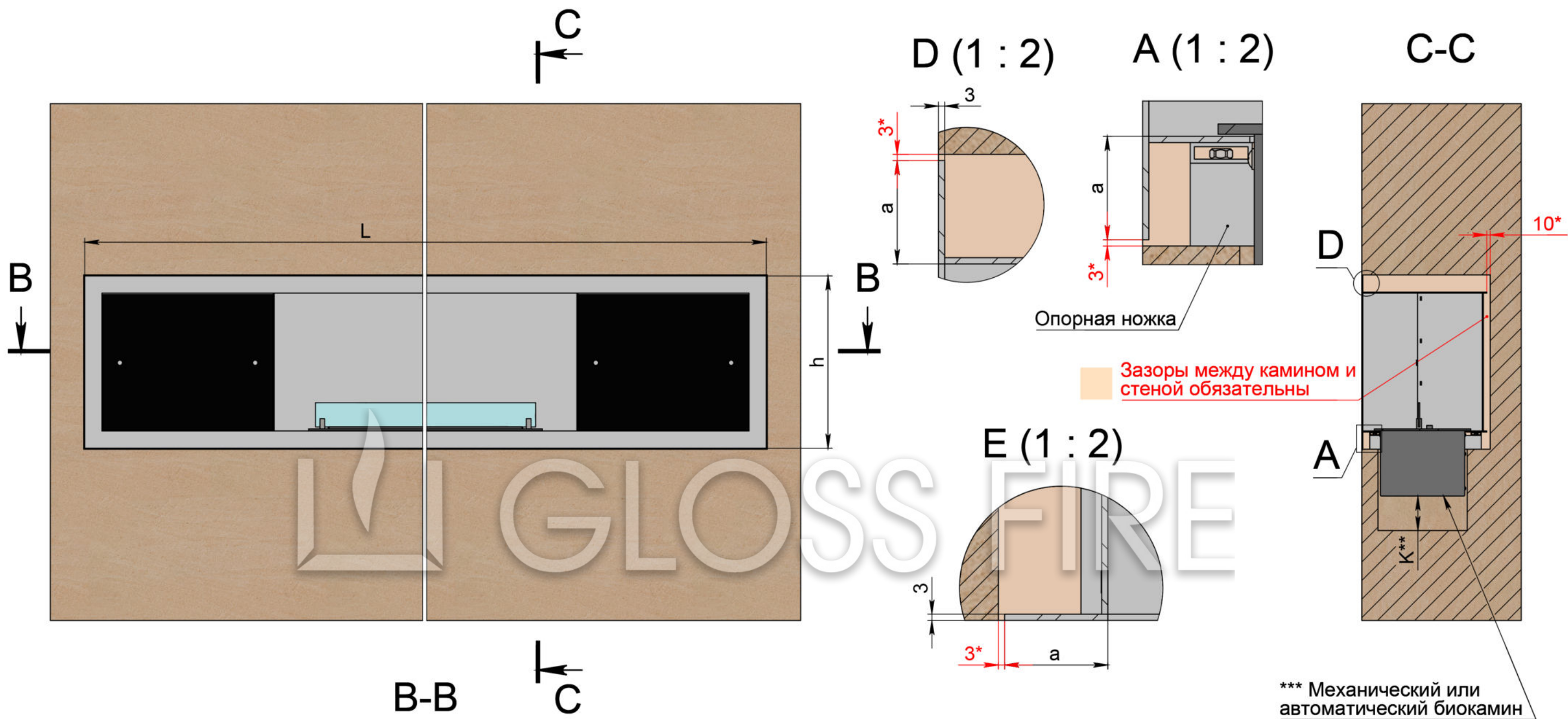

L - длина очага
 h - высота очага
 a - ширина рамки
 * зазор между лицевой рамкой камина и стеной - обязателен.
 K** - для автоматического биокамина - min 100 мм, для механического биокамина - min 50 мм.
 ***Для автоматического биокамина - электрическое подключение - Евро розетка Min. 3x1,5 mm², 230 V, 50 Hz, PE ⊕
 Важно! Монтажная схема разработана для конструкции выполненных из гипсокартона, пеноблока, кирпича и бетона.

Инв. № подл.	Подп. и дата
Взам. инв. №	Инв. № дубл.
Подп. и дата	Подп. и дата

Арт.012 R (с рамкой)					Лист
Изм.	Лист	№ докум.	Подп.	Дата	2

МОНТАЖ КАМИНА С УГЛУБЛЕНИЕМ - АРТ.012 R (С РАМКОЙ)

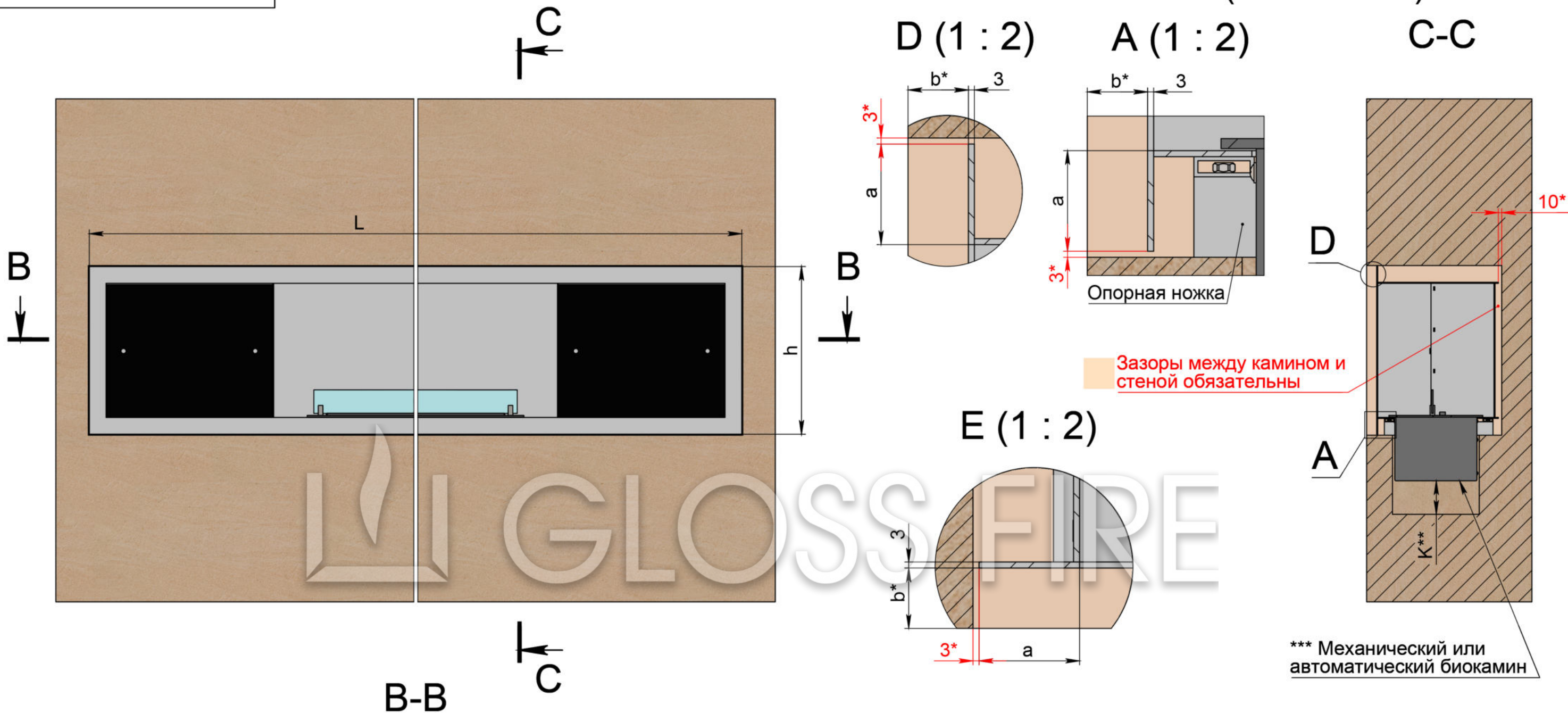

B-B

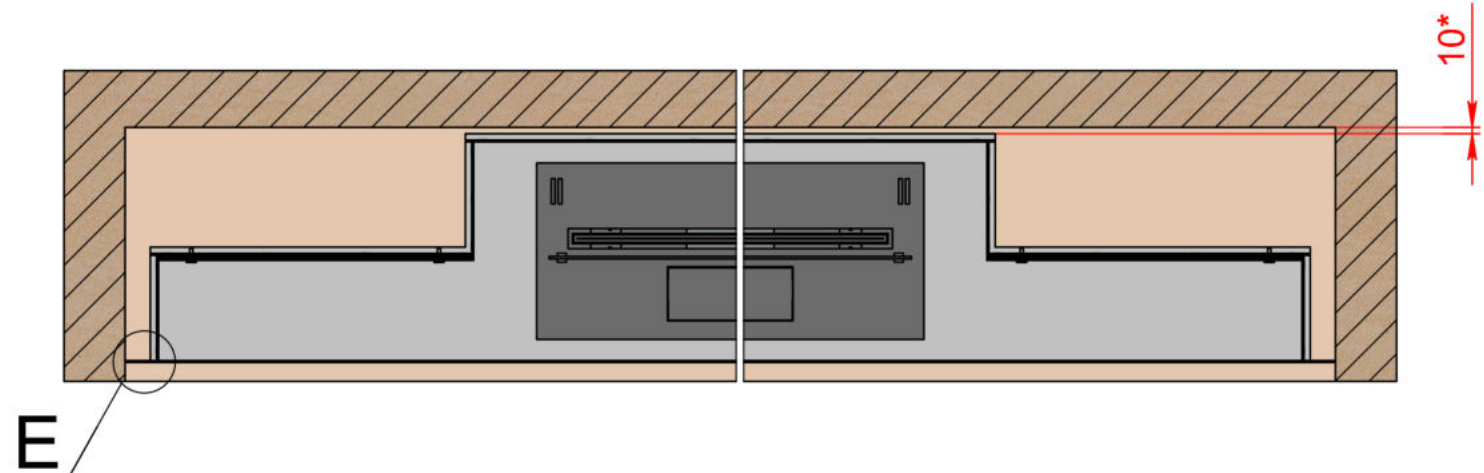

L - длина очага
 h - высота очага
 a - ширина рамки
 b* - желаемое углубление очага
 * зазор между лицевой рамкой камина и стеной - обязателен.
 К** - для автоматического биокамина - min 100 мм, для механического биокамина - min 50 мм.
 ***Для автоматического биокамина - электрическое подключение - Евро розетка Min. 3x1,5 mm², 230 V, 50 Hz, PE ⊕
 Важно! Монтажная схема разработана для конструкции выполненных из гипсокартона, пеноблока, кирпича и бетона.

Инв. № подл.	Подп. и дата
Взам. инв. №	Инв. № дубл.
Подп. и дата	Подп. и дата

Арт.012 R (с рамкой)					Лист
Изм.	Лист	№ докум.	Подп.	Дата	4

МОНТАЖ КАМИНА С НАХЛЁСТОМ ОТДЕЛОЧНОГО МАТЕРИАЛА - АРТ.012 R (С РАМКОЙ)

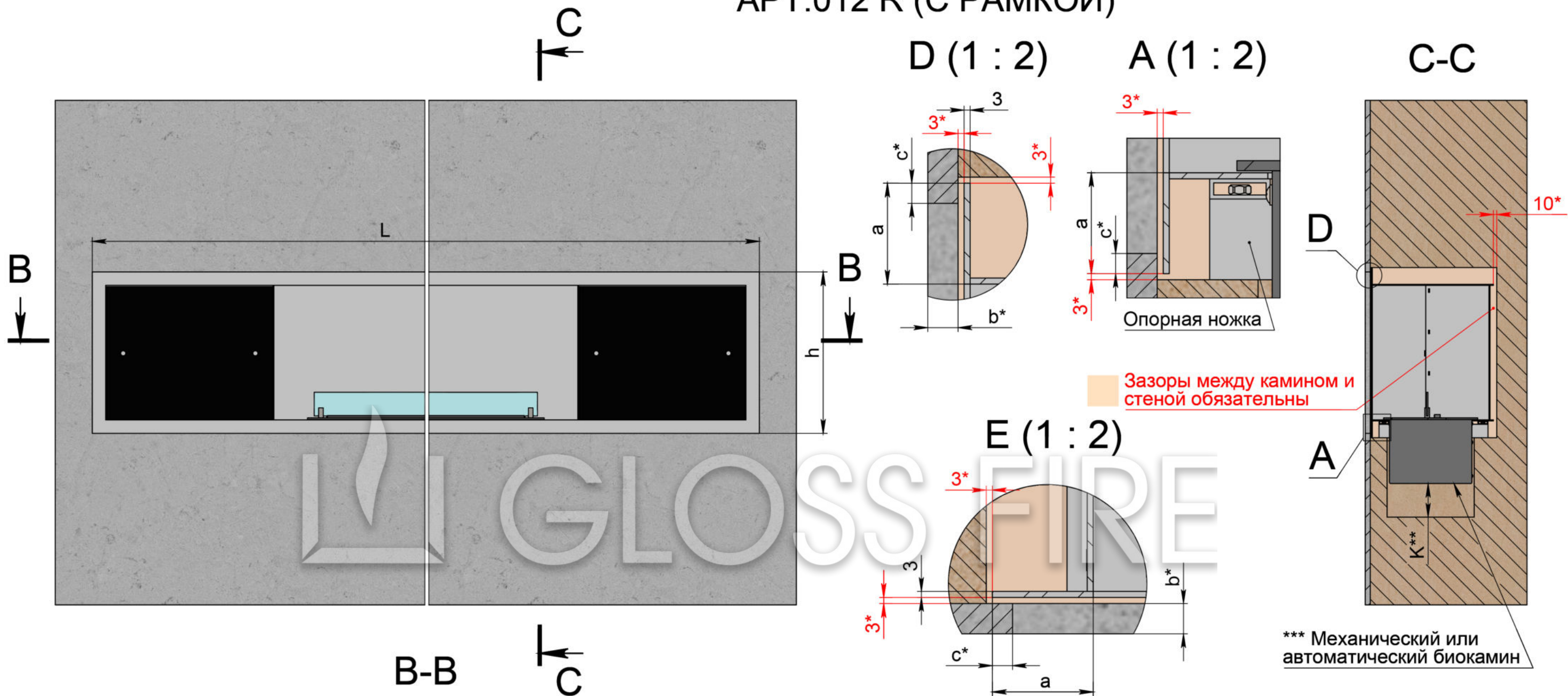

Зазоры между камином и стеной обязательны

*** Механический или автоматический биокамин

- L - длина очага
 - h - высота очага
 - a - ширина рамки
 - b* - желаемая толщина отделочного материала
 - c* - желаемый нахлест отделочного материала
 - * зазор между лицевой рамкой камина и стеной - обязателен.
 - K** - для автоматического биокамина - min 100 мм, для механического биокамина - min 50 мм.
 - ***Для автоматического биокамина - электрическое подключение - Евро розетка Min. 3x1,5 mm², 230 V, 50 Hz, PE ⊕
- Важно! Монтажная схема разработана для конструкции выполненных из гипсокартона, пеноблока, кирпича и бетона.

Инв. № подл.	Подп. и дата
Взам. инв. №	Инв. № дубл.
Подп. и дата	Подп. и дата

Изм.	Лист	№ докум.	Подп.	Дата	Арт.012 R (с рамкой)	Лист
						3